

# HAKKIMIZDA

SEÇSAN TREYLER 2001 yılında Mersin'de Tirmil Sanayi Bölgesi'nde üretim faaliyetine başlamıştır.

Seçsan Treyler olarak başta Lowbed olmak üzere Damper,Konteyner Taşıyıcı,Açık kasa platform,Araç üstü uygulamalar ve Özel amaçlı araçlar imalatı yapmaktayız.

Yenilikçi bir üretim anlayışı ile lojistik alanında çözüm üretme hedefiyle yola çıkan firmamız,müşteriler için en yüksek kalitede ürünü üretmeyi, satış sonrası hizmette gereken en kaliteli hizmeti vermeyi amaçlamaktadır.

Müşteri memnuniyetini kendine prensip edinmiş olan Seçsan Treyler genç,dinamik kadrosu ve günümüz teknolojilerini içeren makine ve ekipmanları ile siz değerli müşterilerine en iyi hizmeti vermeye devam etmektedir.

# About As

SEÇSAN TREYLER's production activity started in Tirmil Industrial Zone in Mersin in 2001.

As Seçsan Treyler we manufacture Lowbed, Tipper, Container Carrier, Open frame platform, Truck body equipments and Special purpose vehicles.

Our company aims to produce the highest quality products for its customers and to provide the best quality service, for after sales service by means of producing an innovative solution in the field of logistics with an understanding of production.

Having acquired customer satisfaction as its principle, Seçsan Treyler continues to provide the best service to esteemed customers with its young, dynamic staff machinery and equipment with today's technology.

# ÜRÜNLERİMİZ / Our Products

- 3 DİNGİL LOWBED / 3 Axles Lowbed
- 4 DİNGİL LOWBED / 4 Axles Lowbed
- 5 DİNGİL LOWBED / 5 Axles Lowbed
- 6 DİNGİL LOWBED / 6 Axles Lowbed
- 7 DİNGİL LOWBED / 7 Axles Lowbed
- 8 DİNGİL LOWBED / 8 Axles Lowbed
- SAL KASA / Sala Box Trailer
- UZAMALI SAL KASA / Extended Sala Box Trailer
- YANA DEVRİLMELİ SAL KASA / Sala Box Lid Way Tipper Trailer
- DAMPER / Tipper
- KONTEYNER TAŞIYICI / Container Carrier
- ARAÇ ÜSTÜ HURDA KONTEYNERİ / Vehicle Scrap Container
- ARAÇ ÜSTÜ UYGULAMA / Truck Body Equipments
- FORKLİFT YÜKLEME RAMPASI / Forklift Loading Ramps
- MOBİL SAHNE / Mobile Stage
- TRAFO DORSESİ / Transformer Trailer



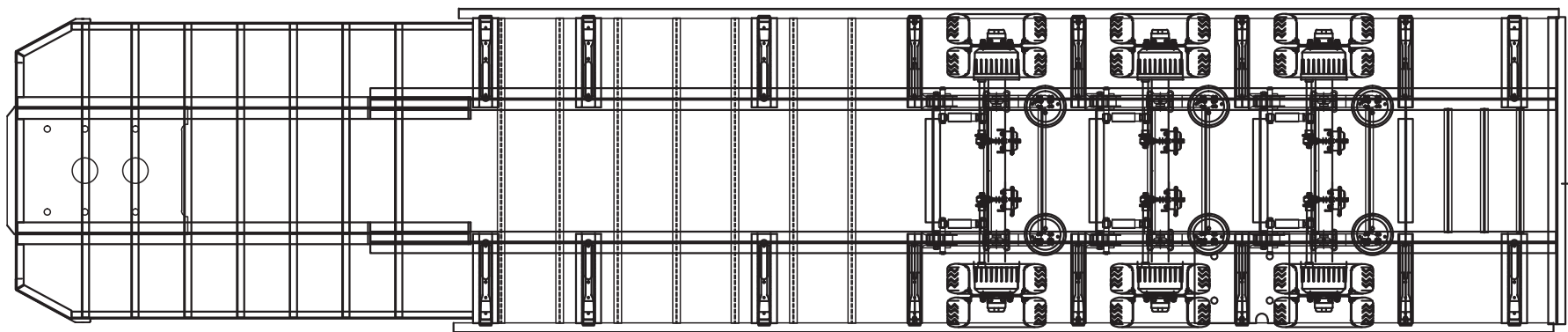
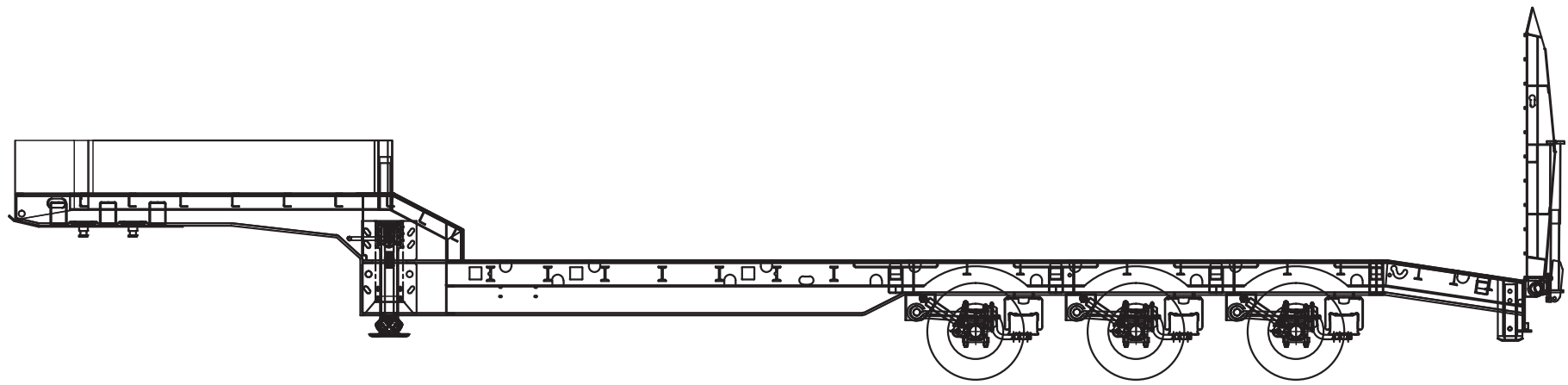

# 3 DİNGİL LOWBED /

# 3 Axles Lowbed

## • ŞASI

Statik ve dinamik yüklerle karşı esnek ve mukavemetli yüksek kalite malzeme kullanılarak yapılmış olup, birleşimi MAG kaynak yöntemiyle sağlam bir konstrüksiyon sağlanmıştır.

## • DİNGİL

14 tonluk dingiller kullanılmaktadır. Dingiller müşteri tercihine göre YERLİ veya İTHAL dingil tercih edilebilir.  
1. dingilde dingil kaldırma mevcuttur. Dingil kaldırma sistemi manuel ya da elektrikli olabilir.

## • LASTİK VE JANT

17,5 - 19,5 ve 22,5 jant ebatlarında 12+1 adet lastik kullanılmaktadır.

## • FREN VE SÜSPANSİYON SİSTEMİ

Standartlara uygun WABCO fren sistemi kullanılmaktadır. Hava süspansiyon sistemi kullanılmaktadır.

## • ELEKTRİK VE AYDINLATMA SİSTEMİ

Yönetmeliğe uygun SABA elektrik seti E Belgeli lambalar (plaka, fre, yan, arka döner vs...) kullanılmaktadır.

## • BOYA / RENK

Muhtelif bölgelerde yüzey hazırlığı sonrası astar ile yüzey kaplama ve sonra son kat boya uygulanmaktadır. Renk tercihi müşteri isteğine bırakılmıştır.

## • PLATFORM

Platform tahta ve sac şeklinde üretilmektedir.

## • YÜKLEME RAMPASI

Yükleme rampası şekil olarak düz yada katlamalı, kullanım şekli olarak hidroli, havalı veya yaylı olarak terihe göre üretilebilir.

## • STANDART AKSESUARLAR

King pim (2' ve 3,5')  
Krom Su Tankı  
Yangın Tüpü Dolabı  
Teker Takozu  
Arka Dikdörtgen Geri Yansıtıcılar

Araç ölçü ve özelliklerinde siparişe göre üretim yapılabilmektedir.

## • CHASSIS

It is made of high quality material which is flexible and resistant against static and dynamic loads, and a solid construction has been provided by joint MAG welding method.

## • AXLES

14-ton axles are used. Depending on customer preference, Certificated Turkish Axles or IMPORTED axle may be preferred. Axle lift is available on the 1st axis. Axle lifting system can be manual or electric.

## • TIRES AND RIMS

12 + 1 tires are used in 17,5-19,5 and 22,5 rim sizes.

## • BRAKE AND SUSPENSION SYSTEM

The WABCO brake system is used according to the standards. The air suspension system is used.

## • ELECTRIC AND LIGHTING SYSTEM

SABA electrical set, E certified lamps (plate, brakes, side, rear turn etc ...) are used according to the regulation.

## • PAINT / COLOR

In various areas, after the surface is prepared, the surface is covered with the primer and then the top coat is applied. The choice of color is left to the preference of the customer.

## • PLATFORM

Platform is produced in the form of wood and sheet

## • LOADING RAMP

The loading ramp can be straight or folded. The use can be made in the form of hydraulic, air or spring as preferred.

## • STANDARD ACCESSORIES

The king pin (2' and 3 5') , Chrome Water Tank, Fire Tube Cabinet, Wheel Wedge, Rear Rectangle, Back Reflectors

Vehicle production can be made to order in sizes and features.



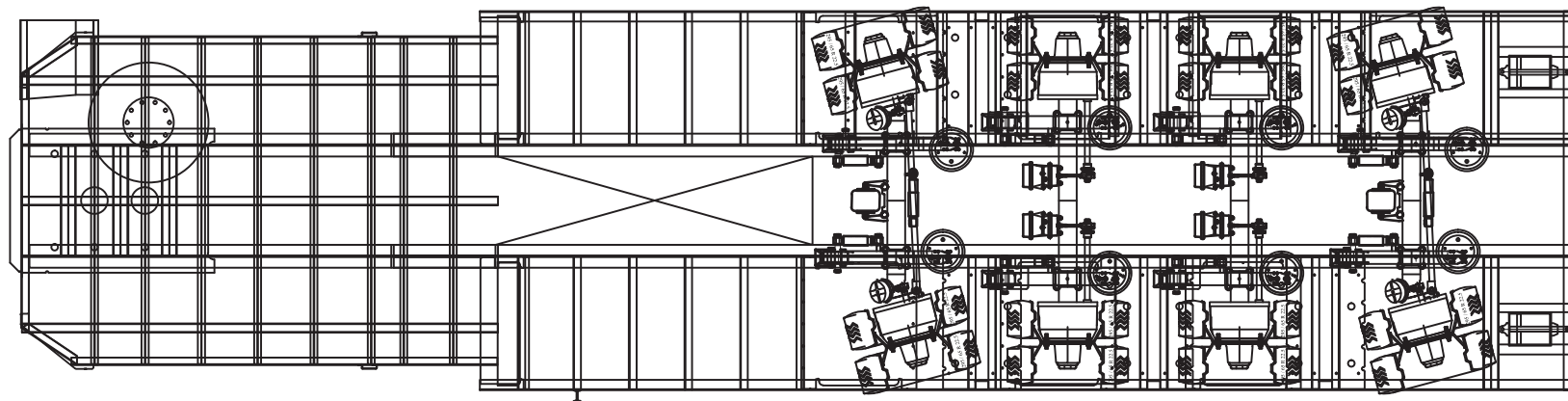
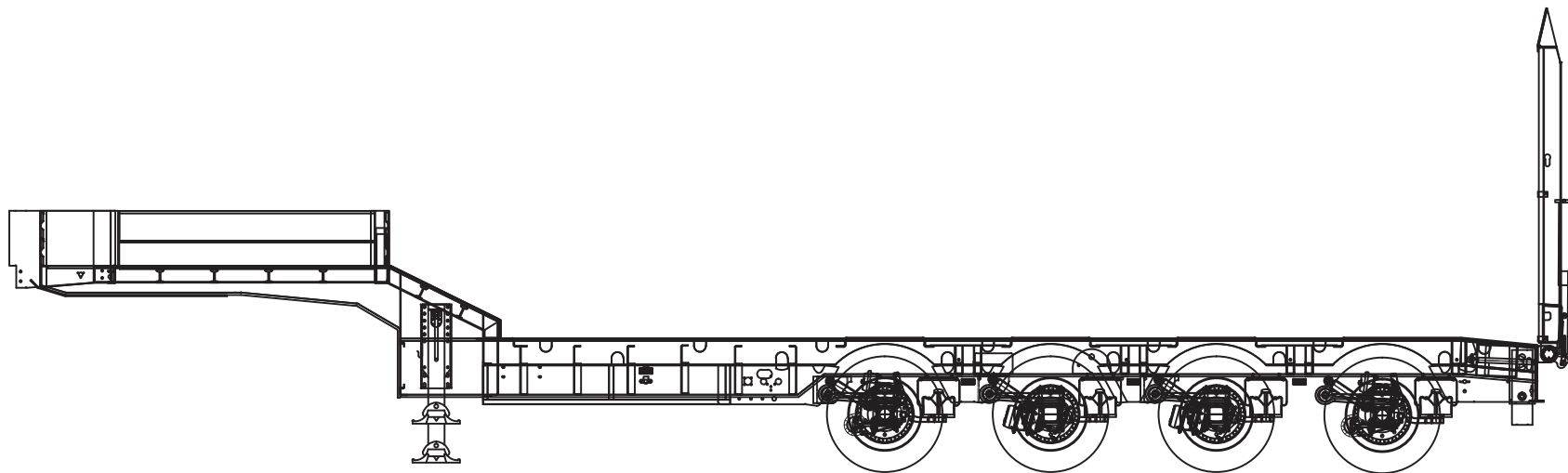

# 4 DİNGİL LOWBED /

# 4 Axles Lowbed

## • ŞASI

Statik ve dinamik yüklerle karşı esnek ve mukavemetli yüksek kalite malzeme kullanılarak yapılmış olup, birleşimi MAG kaynak yöntemiyle sağlam bir konstrüksiyon sağlanmıştır.

## • DİNGİL

14 tonluk dingiller kullanılmaktadır. Dingiller müşteri tercihine göre YERLİ veya İTHAL dingil tercih edilebilir.

1. ve 4. dingilde dingil kaldırma mevcuttur. Dingil kaldırma sistemi manuel ya da elektrikli olabilir. 1. ve 4. dingiller döner dingildir. Kazan dorselerimizde tüm dingiller hidrolik dümenlenir olarakta üretilmektedir.

## • LASTİK VE JANT

17,5-19,5 ve 22,5 jant ebatlarında 16+1 adet lastik kullanılmaktadır.

## • FREN VE SÜSPANSİYON SİSTEMİ

Standartlara uygun WABCO fren sistemi kullanılmaktadır. Hava süspansiyon sistemi kullanılmaktadır.

## • ELEKTRİK VE AYDINLATMA SİSTEMİ

Yönetmeliğe uygun SABA elektrik seti E Belgeli lambalar (plaka, fre, yan, arka döner vs...) kullanılmaktadır.

## • BOYA / RENK

Muhtelif bölgelerde yüzey hazırlığı sonrası astar ile yüzey kaplama ve sonra son kat boya uygulanmaktadır. Renk tercihi müşteri isteğine bırakılmıştır.

## • PLATFORM

Platform tahta ve sac şeklinde üretilmektedir.

## • YÜKLEME RAMPASI

Yükleme rampası şekil olarak düz yada katlamalı, kullanım şekli olarak hidroli, havalı veya yaylı olarak terihe göre üretilebilir.

## • STANDART AKSESUARLAR

King pim (2' ve 3,5')  
Krom Su Tankı  
Yangın Tüpü Dolabı  
Teker Takozu  
Arka Dikdörtgen Geri Yansıtıcılar

Araç ölçü ve özelliklerinde siparişe göre üretim yapılabilmektedir.

## • CHASSIS

It is made of high quality material which is flexible and resistant against static and dynamic loads, and a solid construction has been provided by joint MAG welding method.

## • AXLES

14 ton axles are used.

Axles according to customer preference may be preferred to Certificated Turkish Axles or IMPORTED axle. Axle 1 and 4 have axle lifts. Axle lifting system can be manual or electric.

The 1st and 4th axles are the rotating axes.

All axles in our boiler semitrailers are produced as hydraulic steering.

## • TIRES AND RIMS

16 + 1 tires are used in 17,5-19,5 and 22,5 rim sizes.

## • BRAKE AND SUSPENSION SYSTEM

The WABCO brake system is used according to the standards. The air suspension system is used.

## • ELECTRIC AND LIGHTING SYSTEM

SABA electrical set, E certified lamps (plate, brakes, side, rear turn etc ...) are used according to the regulation.

## • PAINT / COLOR

In various areas, after the surface is prepared, the surface is covered with the primer and then the top coat is applied.

The choice of color is left to the preference of the customer.

## • PLATFORM

Platform is produced in the form of wood and sheet

## • LOADING RAMP

The loading ramp can be straight or folded.

The use can be made in the form of hydraulic, air or spring as preferred.

## • STANDARD ACCESSORIES

The king pin (2' and 3 5') , Chrome Water Tank, Fire Tube Cabinet, Wheel Wedge, Rear Rectangle, Back Reflectors

Vehicle production can be made to order in sizes and features.

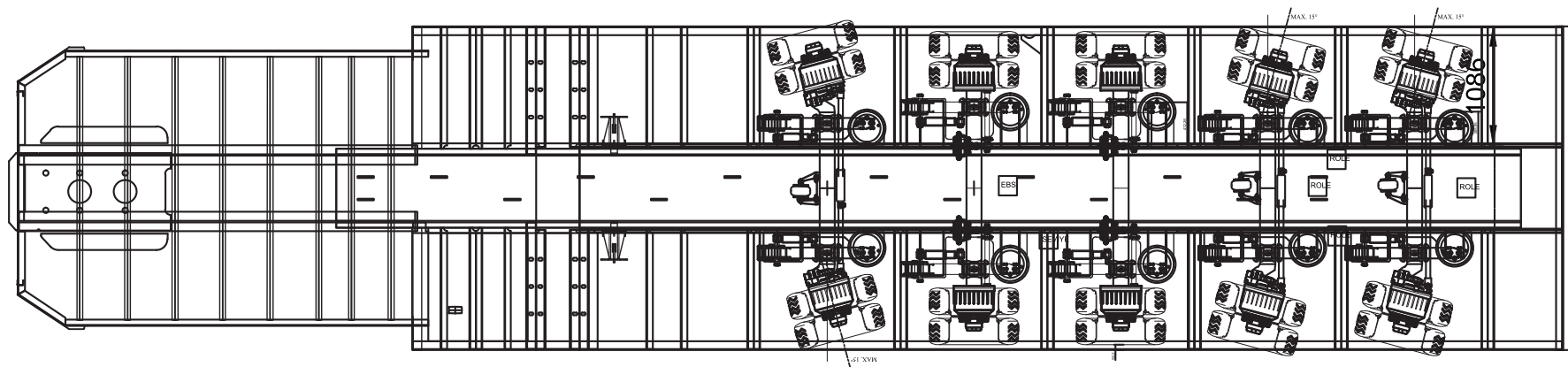
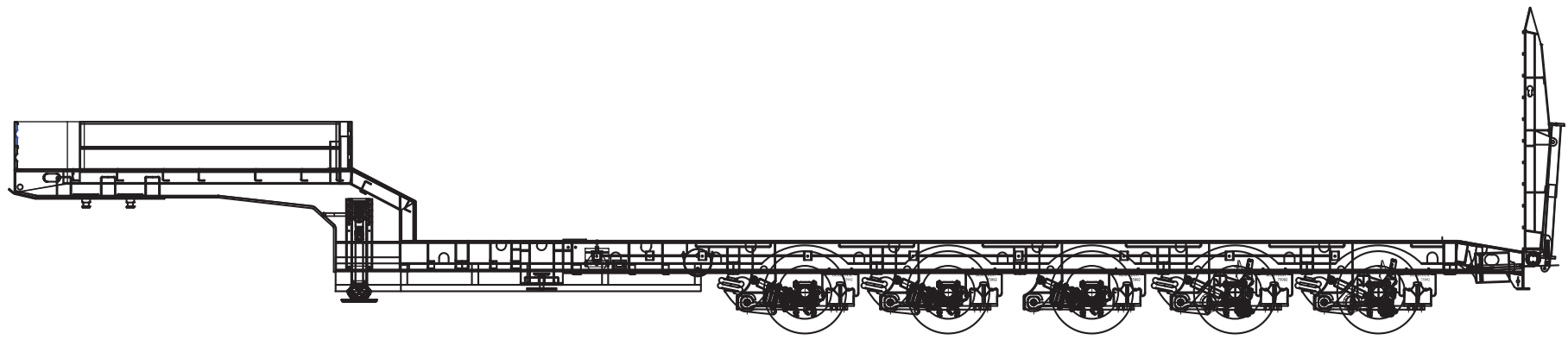



# 5 DİNGİL LOWBED /

# 5 Axles Lowbed

## • ŞASI

Statik ve dinamik yüklerle karşı esnek ve mukavemetli yüksek kalite malzeme kullanılarak yapılmış olup, birleşimi MAG kaynak yöntemiyle sağlam bir konstrüksiyon sağlanmıştır.

## • DİNGİL

14 tonluk dingiller kullanılmaktadır. Dingiller müşteri tercihine göre YERLİ veya İTHAL dingil tercih edilebilir. 1.,4. ve 5. dingillerde dingil kaldırma mevcuttur. Dingil kaldırma sistemi manuel ya da elektrikli olabilir. 1.,4.ve 5. dingiller döner dingildir. Kazan dorselerimizde tüm dingiller hidrolik dümenlenir olarakta üretilmektedir.

## • LASTİK VE JANT

17,5-19,5 ve 22,5 jant ebatlarında 20+1 adet lastik kullanılmaktadır.

## • FREN VE SÜSPANSİYON SİSTEMİ

Standartlara uygun WABCO fren sistemi kullanılmaktadır. Hava süspansiyon sistemi kullanılmaktadır.

## • ELEKTRİK VE AYDINLATMA SİSTEMİ

Yönetmeliğe uygun SABA elektrik seti E Belgeli lambalar (plaka, fre, yan, arka döner vs...) kullanılmaktadır.

## • BOYA / RENK

Muhtelif bölgelerde yüzey hazırlığı sonrası astar ile yüzey kaplama ve sonra son kat boya uygulanmaktadır. Renk tercihi müşteri isteğine bırakılmıştır.

## • PLATFORM

Platform tahta ve sac şeklinde üretilmektedir.

## • YÜKLEME RAMPASI

Yükleme rampası şekil olarak düz yada katlamalı,kullanım şekli olarak hidroli,havalı veya yaylı olarak terihe göre üretilebilir.

## • STANDART AKSESUARLAR

King pim (2' ve 3,5')  
Krom Su Tankı  
Yangın Tüpü Dolabı  
Teker Takozu  
Arka Dikdörtgen Geri Yansıtıcılar  
Çakar lamba

## • HİDROLİK SEÇENEKLER

Hidrolik dümenlenir sistem terih edilirse 1. dingil sabit 2. dingil sarhoş 3.,4. ve 5. dingiller hidrolik olur. Ayrıca istenilen 2 tür dingil durumunda da deve boynu hidrolik yapılabilmektedir.

Araç ölçü ve özelliklerinde siparişe göre üretim yapılabilmektedir.

## • CHASSIS

It is made of high quality material which is flexible and resistant against static and dynamic loads, and a solid construction has been provided by joint MAG welding method.

## • AXLES

14 ton axles are used.  
Axles according to customer preference may be preferred to Certificated Turkish Axles or IMPORTED axle. 1st, 4th, 5th Axles have axle lift. Axle lifting system can be manual or electric. 1st, 4th and 5th axles are rotating axes. All axles in our boiler semitrailers are produced as hydraulic steering.

## • TIRES AND RIMS

20 + 1 tires are used in 17,5-19,5 and 22,5 rim sizes.

## • BRAKE AND SUSPENSION SYSTEM

The WABCO brake system is used according to the standards. The air suspension system is used.

## • ELECTRIC AND LIGHTING SYSTEM

SABA electrical set, E certified lamps (plate, brakes, side, rear turn etc ...) are used according to the regulation.

## • PAINT / COLOR

In various areas, after the surface is prepared, the surface is covered with the primer and then the top coat is applied.  
The choice of color is left to the preference of the customer

## • PLATFORM

Platform is produced in the form of wood and sheet

## • LOADING RAMP

The loading ramp can be straight or folded.  
The use can be made in the form of hydraulic, air or spring as preferred.

## • STANDARD ACCESSORIES

The king pin (2' and 3 5') , Chrome Water Tank, Fire Tube Cabinet, Wheel Wedge, Rear Rectangle, Back Reflectors

## • HYDRAULIC OPTIONS

If the hydraulic steering system is preferred, 1st axle is fixed 2nd axle is drunk 3rd, 4th, and 5th axles become hydraulic.  
In addition, the camel neck hydraulic can be made in case of 2 types of axles desired

Vehicle production can be made to order in sizes and features.



*Time flows into perfection*







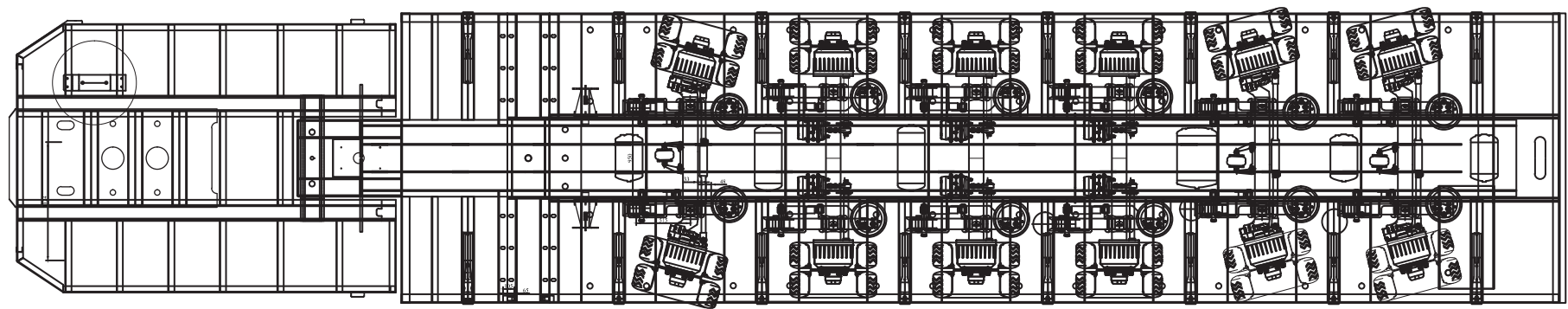
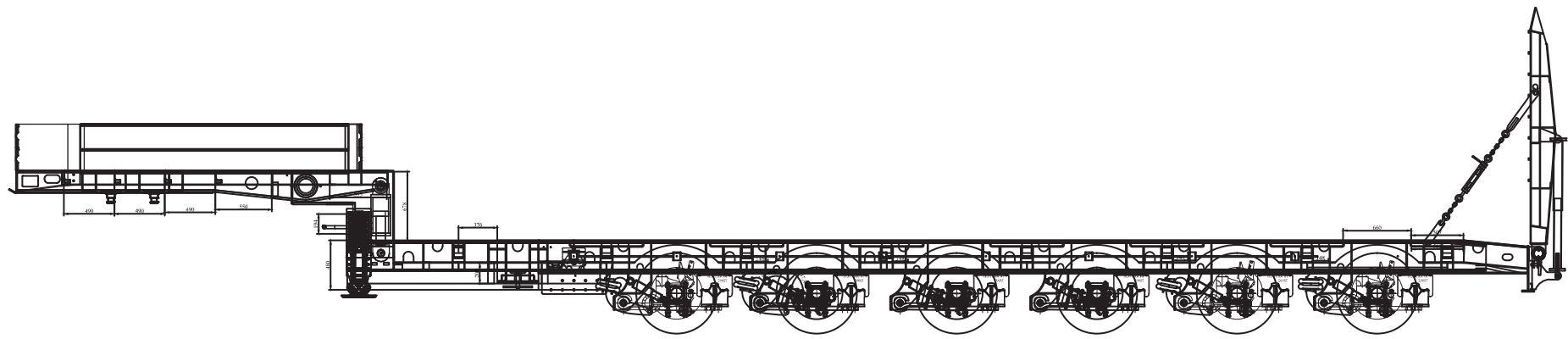



# 6 DİNGİL LOWBED /

# 6 Axles Lowbed

## • ŞASI

Statik ve dinamik yüklerle karşı esnek ve mukavemetli yüksek kalite malzeme kullanılarak yapılmış olup, birleşimi MAG kaynak yöntemiyle sağlam bir konstrüksiyon sağlanmıştır.

## • DİNGİL

14 tonluk dingiller kullanılmaktadır. Dingiller müşteri tercihine göre YERLİ veya İTHAL dingil tercih edilebilir.

1.,2.,5.,ve 6. dingilde dingil kaldırma mevcuttur.Dingil kaldırma sistemi manuel ya da elektrikli olabilir.

1.,5. ve 6. dingiller döner dingildir.

## • LASTİK VE JANT

17,5-19,5 ve 22,5 jant ebatlarında 24+1 adet lastik kullanılmaktadır.

## • FREN VE SÜSPANSİYON SİSTEMİ

Standartlara uygun WABCO fren sistemi kullanılmaktadır. Hava süspansiyon sistemi kullanılmaktadır.

## • ELEKTRİK VE AYDINLATMA SİSTEMİ

Yönetmeliğe uygun SABA elektrik seti E Belgeli lambalar (plaka,fre,yan,arka döner vs...) kullanılmaktadır.

## • BOYA / RENK

Muhtelif bölgelerde yüzey hazırlığı sonrası astar ile yüzey kaplama ve sonra son kat boya uygulanmaktadır. Renk tercihi müşteri isteğine bırakılmıştır.

## • PLATFORM

Platform tahta ve sac şeklinde üretilmektedir.

## • YÜKLEME RAMPASI

Yükleme rampası şekil olarak düz yada katlamalı,kullanım şekli olarak hidroli,havali veya yaylı olarak terihe göre üretilebilir.

## • STANDART AKSESUARLAR

King pim (2' ve 3,5')

Krom Su Tankı

Yangın Tüpü Dolabı

Teker Takozu

Arka Dikdörtgen Geri Yansıtıcılar

## • HİDROLİK SEÇENEKLER

Hidrolik dümenlenir sistem terih edilirse 1. dingil sabit 2. dingil sarhoş 3.,4.,5.ve6. dingiller hidrolik olur. Ayrıca istenilen 2 tür dingil durumunda da deve boynu hidrolik yapılabilmektedir.

**Araç ölçü ve özelliklerinde siparişe göre üretim yapılabilmektedir.**

## • CHASSIS

It is made of high quality material which is flexible and resistant against static and dynamic loads, and a solid construction has been provided by joint MAG welding method.

## • AXLES

14 ton axles are used.

Axles according to customer preference may be preferred to Certificated Turkish Axles or IMPORTED axle. Axles 1, 2, 5, and 6 have axle lifts.

Axle lifting system can be manual or electric.

1, 5. and 6. the axles are turning axles

## • TIRES AND RIMS

24 + 1 tires are used in 17,5-19,5 and 22,5 rim sizes.

## • BRAKE AND SUSPENSION SYSTEM

The WABCO brake system is used according to the standards. The air suspension system is used.

## • ELECTRIC AND LIGHTING SYSTEM

SABA electrical set, E certified lamps (plate, brakes, side, rear turn etc ...) are used according to the regulation.

## • PAINT / COLOR

In various areas, after the surface is prepared, the surface is covered with the primer and then the top coat is applied.

The choice of color is left to the preference of the customer

## • PLATFORM

Platform is produced in the form of wood and sheet

## • LOADING RAMP

The loading ramp can be straight or folded.

The use can be made in the form of hydraulic, air or spring as preferred.

## • STANDARD ACCESSORIES

The king pin (2 'and 3 5') , Chrome Water Tank,Fire Tube Cabinet, Wheel Wedge, Rear Rectangle, Back Reflectors

## • HYDRAULIC OPTIONS

If the hydraulic steering system is preferred, 1st axle is fixed 2nd axle is drunk ,3rd, 4th, 5th and 6th axles becomes hydraulic.

In addition, the camel neck hydraulic can be made in case of 2 types of axles desired.

**Vehicle production can be made to order in sizes and features.**



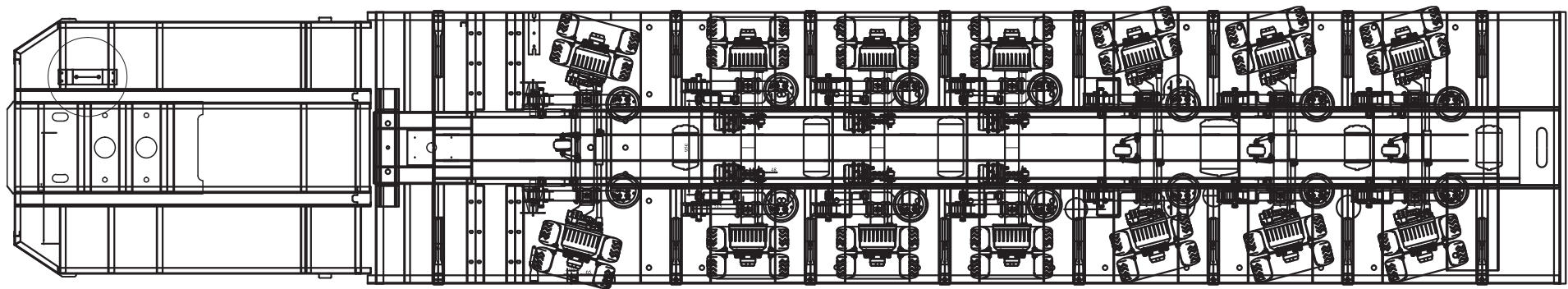
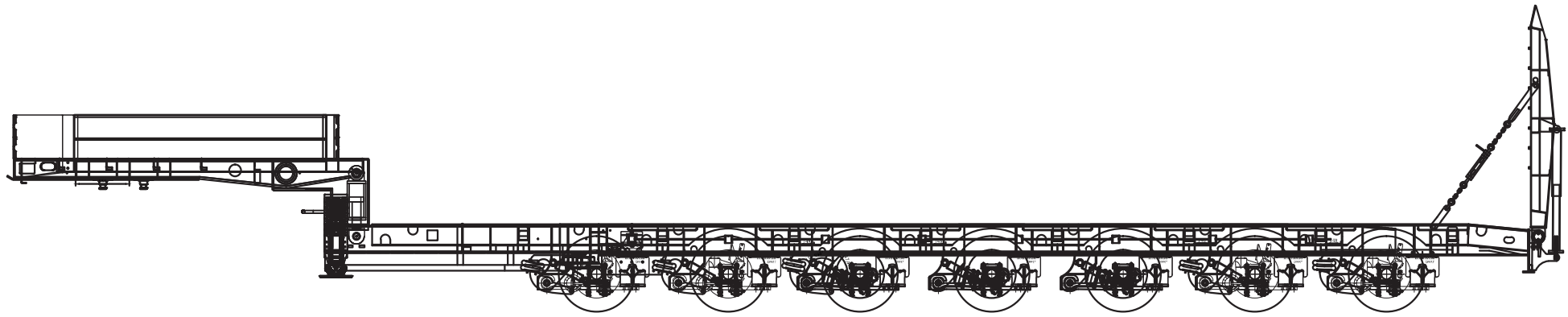

# 7 DİNGİL LOWBED /

# 7 Axles Lowbed

## • ŞASI

Statik ve dinamik yüklerle karşı esnek ve mukavemetli yüksek kalite malzeme kullanılarak yapılmış olup, birleşimi MAG kaynak yöntemiyle sağlam bir konstrüksiyon sağlanmıştır.

## • DİNGİL

14 tonluk dingiller kullanılmaktadır. Dingiller müşteri tercihine göre YERLİ veya İTHAL dingil tercih edilebilir.

1., 2.5., 6. ve 7. dingillerde dingil kaldırma mevcuttur. Dingil kaldırma sistemi manuel ya da elektrikli olabilir.

1., 5., 6. ve 7. dingiller döner dingildir.

## • LASTİK VE JANT

17,5-19,5 ve 22,5 jant ebatlarında 28+1 adet lastik kullanılmaktadır.

## • FREN VE SÜSPANSİYON SİSTEMİ

Standartlara uygun WABCO fren sistemi kullanılmaktadır. Hava süspansiyon sistemi kullanılmaktadır.

## • ELEKTRİK VE AYDINLATMA SİSTEMİ

Yönetmeliğe uygun SABA elektrik seti E Belgeli lambalar (plaka, fre, yan, arka döner vs...) kullanılmaktadır.

## • BOYA / RENK

Muhtelif bölgelerde yüzey hazırlığı sonrası astar ile yüzey kaplama ve sonra son kat boya uygulanmaktadır. Renk tercihi müşteri isteğine bırakılmıştır.

## • PLATFORM

Platform tahta ve sac şeklinde üretilmektedir.

## • YÜKLEME RAMPASI

Yükleme rampası şekil olarak düz yada katlamalı, kullanım şekli olarak hidroli, havalı veya yaylı olarak terihe göre üretilebilir.

## • STANDART AKSESUARLAR

King pim (2' ve 3,5')

Krom Su Tankı

Yangın Tüpü Dolabı

Teker Takozu

Arka Dikdörtgen Geri Yansıtıcılar

## • HİDROLİK SEÇENEKLER

Hidrolik dümenlenir sistem terih edilirse 1. dingil sabit 2. dingil sarhoş 3., 4., 5., 6. ve 7. dingiller hidrolik olur. Ayrıca istenilen 2 tür dingil durumunda da deve boynu hidrolik yapılabilmektedir.

**Araç ölçü ve özelliklerinde siparişe göre üretim yapılabilmektedir.**

## • CHASSIS

It is made of high quality material which is flexible and resistant against static and dynamic loads, and a solid construction has been provided by joint MAG welding method.

## • AXLES

14 ton axles are used.

Axles according to customer preference may be preferred to Certificated Turkish Axles or IMPORTED axle. 1., 2.5., 6. ve 7. axles have axle lifts.

Axle lifting system can be manual or electric. 1, 5, 6. and the 7th axles are turning axles.

## • TIRES AND RIMS

28 + 1 tires are used in 17,5-19,5 and 22,5 rim sizes.

## • BRAKE AND SUSPENSION SYSTEM

The WABCO brake system is used according to the standards. The air suspension system is used.

## • ELECTRIC AND LIGHTING SYSTEM

SABA electrical set, E certified lamps (plate, brakes, side, rear turn etc ...) are used according to the regulation.

## • PAINT / COLOR

In various areas, after the surface is prepared, the surface is covered with the primer and then the top coat is applied.

The choice of color is left to the preference of the customer

## • PLATFORM

Platform is produced in the form of wood and sheet

## • LOADING RAMP

The loading ramp can be straight or folded.

The use can be made in the form of hydraulic, air or spring as preferred.

## • STANDARD ACCESSORIES

The king pin (2' and 3 5') , Chrome Water Tank, Fire Tube Cabinet, Wheel Wedge, Rear Rectangle, Back Reflectors

## • HYDRAULIC OPTIONS

If the hydraulic steering system is preferred, the 1st axle is fixed, 2. axle drunk 3rd, 4th, 5th, 6th. and the 7th axles become hydraulic.

In addition, the camel neck can be hydraulically operated in the case of two desired axles

**Vehicle production can be made to order in sizes and features.**

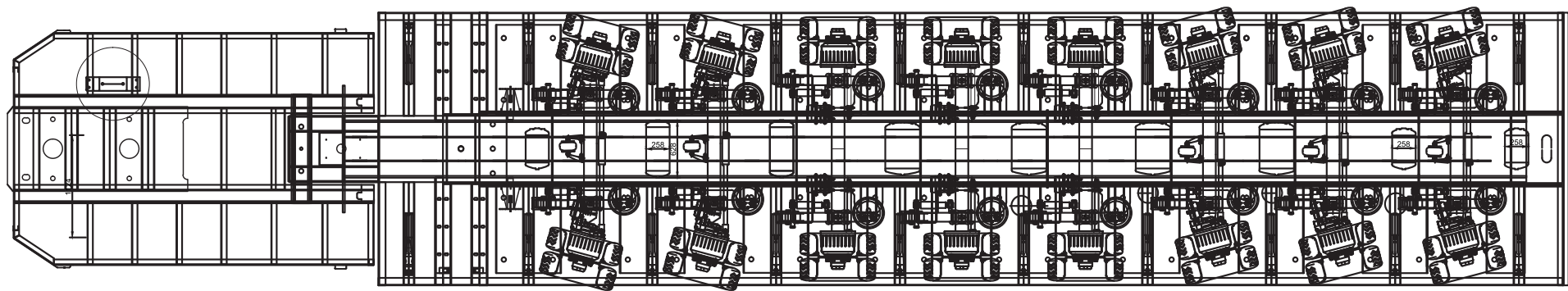
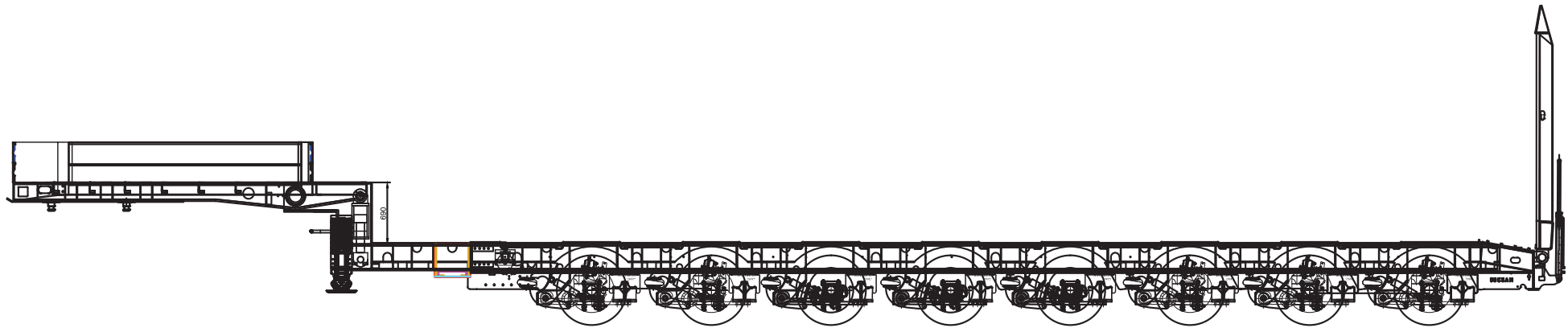



# 8 DİNGİL LOWBED /

# 8 Axles Lowbed

## • ŞASI

Statik ve dinamik yüklerle karşı esnek ve mukavemetli yüksek kalite malzeme kullanılarak yapılmış olup, birleşimi MAG kaynak yöntemiyle sağlam bir konstrüksiyon sağlanmıştır.

## • DİNGİL

14 tonluk dingiller kullanılmaktadır. Dingiller müşteri tercihine göre YERLİ veya İTHAL dingil tercih edilebilir. 1., 2., 5., 6. ve 7. dingillerde dingil kaldırma mevcuttur. Dingil kaldırma sistemi manuel ya da elektrikli olabilir. 1., 2., 6., 7 ve 8. dingiller döner dingildir.

## • LASTİK VE JANT

17,5-19,5 ve 22,5 jant ebatlarında 32+1 adet lastik kullanılmaktadır.

## • FREN VE SÜSPANSİYON SİSTEMİ

Standartlara uygun WABCO fren sistemi kullanılmaktadır. Hava süspansiyon sistemi kullanılmaktadır.

## • ELEKTRİK VE AYDINLATMA SİSTEMİ

Yönetmeliğe uygun SABA elektrik seti E Belgeli lambalar (plaka, fre, yan, arka döner vs...) kullanılmaktadır.

## • BOYA / RENK

Muhtelif bölgelerde yüzey hazırlığı sonrası astar ile yüzey kaplama ve sonra son kat boya uygulanmaktadır. Renk tercihi müşteri isteğine bırakılmıştır.

## • PLATFORM

Platform tahta ve sac şeklinde üretilmektedir.

## • YÜKLEME RAMPASI

Yükleme rampası şekil olarak düz yada katlamalı, kullanım şekli olarak hidroli, havalı veya yaylı olarak terihe göre üretilebilir.

## • STANDART AKSESUARLAR

King pim (2' ve 3,5')  
Krom Su Tankı  
Yangın Tüpü Dolabı  
Teker Takozu  
Arka Dikdörtgen Geri Yansıtıcılar

## • HİDROLİK SEÇENEKLER

Hidrolik dümenlenir sistem terih edilirse 1. dingil sabit 2. dingil sarhoş 3., 4., 5., 6., 7 ve 8. dingiller hidrolik olur. Ayrıca istenilen 2 tür dingil durumunda da deve boynu hidrolik yapılabilmektedir.

**Araç ölçü ve özelliklerinde siparişe göre üretim yapılabilmektedir.**

## • CHASSIS

It is made of high quality material which is flexible and resistant against static and dynamic loads, and a solid construction has been provided by joint MAG welding method.

## • AXLES

14 ton axles are used.  
Axles according to customer preference may be preferred to Certificated Turkish Axles or IMPORTED axle. 1., 2.5., 6. ve 7. Axle have axle lifts.  
Axle lifting system can be manual or electric.  
The 1st, 2nd, 6th, 7th and 8th axles are turning axles.

## • TIRES AND RIMS

32 + 1 tires are used in 17,5-19,5 and 22,5 rim sizes.

## • BRAKE AND SUSPENSION SYSTEM

The WABCO brake system is used according to the standards. The air suspension system is used.

## • ELECTRIC AND LIGHTING SYSTEM

SABA electrical set, E certified lamps (plate, brakes, side, rear turn etc ...) are used according to the regulation.

## • PAINT / COLOR

In various areas, after the surface is prepared, the surface is covered with the primer and then the top coat is applied.  
The choice of color is left to the preference of the customer

## • PLATFORM

Platform is produced in the form of wood and sheet

## • LOADING RAMP

The loading ramp can be straight or folded.  
The use can be made in the form of hydraulic, air or spring as preferred.

## • STANDARD ACCESSORIES

The king pin (2' and 3 5') , Chrome Water Tank, Fire Tube Cabinet, Wheel Wedge, Rear Rectangle, Back Reflectors

## • HYDRAULIC OPTIONS

If the hydraulic steering system is preferred, 1st axle is fixed 2nd axle is drunk 3rd, 4th, 5th, 6th, and 8th axles become hydraulic.  
In addition, the camel neck hydraulic can be made in case of 2 types of axles desired.

**Vehicle production can be made to order in sizes and features.**



# FULL ŞASE ARAÇLAR / Full Chassis Vehicles



*Damper / Tipper*



*Konteyner Taşıyıcı / Container Carrier*



*Sal Kasa / Sala Box Trailer*



*Uzamalı Sal Kasa / Extended Sala Box Trailer*



*Yana Devrilmeli Sal Kasa / Sala Box Lid Way Tipper Trailer*

# ÖZEL ÜRETİMLER / Special Productions



Araç Üstü Hurda Konteyneri / Vehicle Scrap Container



Araç Üstü Uygulama / Truck Body Equipments



Forklift Yükleme Rampası / Forklift Loading Ramps



Mobil Sahne / Mobile Stage



Trafo Dorsesi / Transformer Trailer